

Высочайшая энергоэффективность при минимальном расходе газа

Светлый газовый инфракрасный обогреватель

supraSchwank



**Плавное управление
тепловой мощностью**



Сибшванк
СОВРЕМЕННЫЕ СИСТЕМЫ ОТОПЛЕНИЯ



ООО «НПФ «РАСКО» - официальный представитель завода-изготовителя газовых инфракрасных излучателей АО «Сибшванк»

Газовый инфракрасный излучатель – supraSchwank

- Лучистый КПД – до 81%* и, следовательно – исключительная экономичность обогревателя
- Двухступенчатое или плавное управление тепловой мощностью [идеально подходит для поддержания необходимого микроклимата в помещении]
- Термоизоляция с Isotherm / минимизация конвективных теплопотерь
- Запатентованная смесительная дельта-камера
- Эффект комбинированного излучения
- Оригинальные керамические плитки Schwank [ceraSchwank]
- Равномерное и комфортное распределение тепла
- Короткое время прогрева
- Высокое качество сборки и долговечность в эксплуатации
- Не создаёт движения воздушных масс, и, как следствие, циркуляции пыли
- Простая и быстрая установка
- Традиционное качество «Made in Germany»

* коэффициент излучения, измеренный в лаборатории DVGW у модели supraSchwank 30 согласно DIN EN 419-2

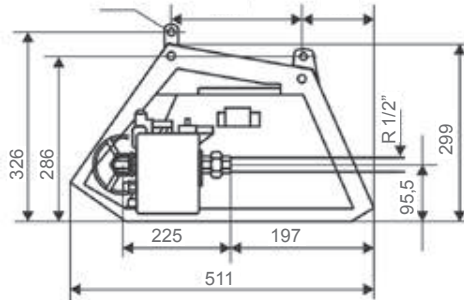
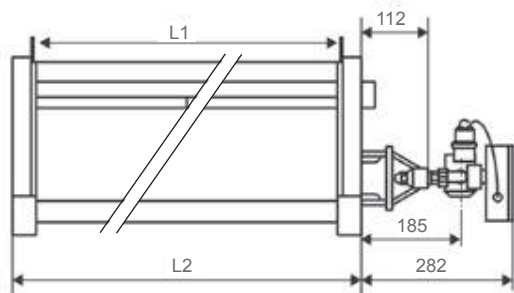

		supraSchwank 6	supraSchwank 10	supraSchwank 15	supraSchwank 20	supraSchwank 30	supraSchwank 40 XL
Тепловая мощность [кВт]*	Природный газ	4,6	7,7	11,5	15,4	23,1	30,8
	Сжиженный газ	4,6	7,7	11,5	15,4	23,1	30,8
Расход газа в м³/ч **	Природный газ	0,46 м³/ч	0,77 м³/ч	1,15 м³/ч	1,54 м³/ч	2,32 м³/ч	3,08 м³/ч
	Сжиженный газ	0,36 kg/h	0,60 kg/h	0,90 kg/h	1,20 kg/h	1,80 kg/h	2,40 kg/h
Масса излучателя [кг]	Излучатель	18,4	18,4	23,8	30,4	39,4	53,3
Размеры [мм]	Длина L2	629	629	906	1184	1738	2293
	Длина L1	553	553	830	1108	1662	2217

* Обеспечена при работе ГИИ на номинальном давлении газа

**Расход газа: Прир. газ: $H_{in} = 9,97 \text{ кВт/м}^3$ Сжиженный газ: $H_{in} = 12,87 \text{ кВт/кг}$ [при 0°C / 1013 мБар]

■ Применение

Излучатель supraSchwank предназначен для обогрева производственных помещений, помещений гражданского назначения, спортивных сооружений, а также отопления на открытых площадках.

■ Минимальное присоединительное давление

	1-стадийное	2-стадийное	плавное
Прир. газ	16 мБар	30 мБар	45 мБар
Сжиж. газ	32 мБар	30 мБар	45 мБар

■ Макс. присоединительное давление

Прир. и сжиженн. газ: 100 мБар

■ Электрическое напряжение

Однофазное
 · 230 V, N, PE
 · 50 Hz [прибл. 45 VA]

■ Отвод продуктов сгорания

Через общеобменную вентиляцию

■ Газовое присоединение

R 1/2" [внутреннее]

■ Установка

Размещение ГИИ возможно: на стенах, колоннах, фермах, под кровлей



ООО «НПФ «РАСКО» - официальный представитель завода-изготовителя газовых инфракрасных излучателей АО «Сибшванк»

125464, Москва, ул. Митинская, д. 12
 +7 (495) 970-16-83 (многоканальный)
 9701683@list.ru, info@packo.ru
 www.packo.ru

Сибшванк
 СОВРЕМЕННЫЕ СИСТЕМЫ ОТОПЛЕНИЯ

